

Technische Daten

Litronic FMS Planarsensor P78



Daten

Physikalisches Prinzip:	Kapazitätsbestimmung im Hochfrequenzstrefeld
Frequenz:	20 MHz
Messort:	Außerhalb Silo über Prallplatte, auf Band mit Gleitschuhschlitten, Rohre, Förderschnecken, Tank usw.
Messbereich:	0 – 100 % Feuchtegehalt (Messfenster einstellbar)
Kapazitätsauflösung:	3 fF
Aktualisierungszyklus:	32,64 ms
Abtastrate Mittelwertzähler:	16 – 25 10 ⁶
Maximal erzielbare Messgenauigkeit:	+/- 0,05 % Feuchtegehalt ^{1.)}
Messwertübertragung:	digital: RS-485, Multiprozessorprotokoll
max. Anzahl Sensoren am Bus:	16
maximale Buslänge:	1200 m
Stromversorgung:	8..30V, 0.4 VA
Messbereich Temperaturmessung:	-10 – 90 °C
Messgenauigkeit Temperaturmessung:	+/- 0,5 °C
Betriebs- Umgebungstemperatur:	5 – 72 °C
Arbeitstemperatur Elektronik:	-20 – 80 °C
Lagertemperatur:	-25 – 80 °C

Technische Daten

Schutzart:	IP68
Anschlussleitung Typ:	UNITRONIC®ROBUST C 7x0,14 geschirmt
Anschlussleitung Länge:	6 m
Verschleißschutz:	Zirkonoxid (ZrO ₂ Al ₂ O ₃)
Werkstoff Gehäuse / Flansch:	V4A (1.4404)
Maße: Ø / Höhe:	78 / 57 mm alternativ: 30 / 94 mm
Gewicht ohne Kabel:	0,500 kg
Gewicht Spannflansch:	0,300 kg

1.) repräsentativ auf die Charge oder das Zeitfenster beim Contiprozess, in Verbindung mit dem zugehörigen Auswertegerät LITRONIC – FMS II, materialabhängig, bei idealem Fließverhalten und bei ordnungsgemäßer Kalibrierung

Merkmale

- Reinkapazitives Messverfahren.
- Sensoraustausch ohne Neuabgleich.
- Empfindlichkeit in 3 Stufen einstellbar.
- Integrierter Mikroprozessor mit Mittelwertrechner.
- Materialflusserkennung.
- Kompensation der Temperatur.
- Grenzwertuntersuchung.
- Direkt digitale Messwertermittlung.
- Hochverschleißfestes Keramikschild.
- Edelstahlgehäuse.

Montage:

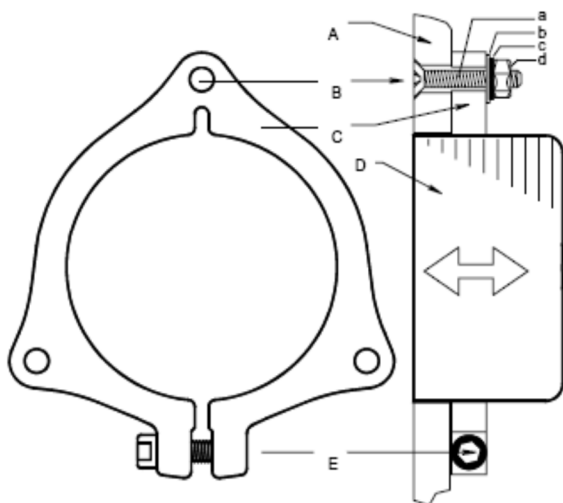

a: Senkschraube
M5 mit Imbus
b: Unterlegscheibe
c: Sprengring
d: Mutter M5

A: Wandung
C: Spannflansch
D: Sensor
E: Spannschraube
B: Befestigung

Lochbild:

