

DE

LRH 200

LRH 3002.07
www.liebherr.com

LIEBHERR

Ramm- und Bohrgeräte



Aufbau und Besonderheiten



PDE[®]
Process Data Recording



Bodendruck-
anzeige



MyJobsite



Funk-
fernsteuerung



LIPOS[®]
Positioning System



LiDAT[®]
Data Transmission



Das robuste Universalgerät für vielseitige Einsätze

- Hydraulikhammer
- Vorbohrantrieb
- Endlosschneckenbohren
- Vollverdrängerbohren
- Bodenmischen
- Imlochhammerbohren

Assistenzsysteme

- Cruise Control für alle Hauptfunktionen
- Joystick-Steuerung für alle Gerätefunktionen
- Bodendruckanzeige
- Funkfernsteuerung
- Mäklärneigungsspeicher
- Positionierungssystem
- Bohrassistent
- Freifallwinden mit Schlappseilüberwachung sowie -abschaltung

Technische Beschreibung



Dieselmotor

Leistung nach ISO 9249	250 kW (340 PS) bei 1700 U/min
Modell	Liebherr D 936 A7-04
Kraftstofftankinhalt	700 l mit kontinuierlicher Niveauanzeige und Reserveangabe
Abgaszertifizierung	EU 2016/1628 Stufe V; EPA/CARB Tier 4f ECE-R.96 Power Band H nicht zertifizierter Emissionsstandard



Hydraulikanlage

Pumpe für Arbeitsgeräte	2x 272 l/min
Separate Pumpe für Kinematik	130 l/min
Hydrauliktankinhalt	600 l
Arbeitsdruck max.	350 bar
Hydrauliköl	elektronische Überwachung aller Filter Verwendung synthetischer, umweltfreundlicher Öle möglich



Fahrwerk

Antrieb	mit Axialkolbenmotoren
Laufwerk	wartungsfrei, mit hydraulischer Kettenspannung
Bremse	hydraulisch löfzbare, federbelastete Lamellenbremse
Fahrgeschwindigkeit	0-1.3 km/h
Fahrwerkszugkraft	665 kN
Bodenplatten	Breite 900 mm (optional 700 und 800 mm)



Drehwerk

Antrieb	mit Axialkolbenmotor, Planetengetriebe, Drehwerksritzel
Drehkranz	dreireihiger Rollendrehkranz mit außenliegender Verzahnung
Bremse	hydraulisch löfzbare, federbelastete Lamellenbremse
Drehgeschwindigkeit	0-3.75 U/min stufenlos regelbar



Hammerwinde mit Freifall

Seilzug (effektiv)	200 kN
Seilzug im Rammtrieb	180 kN
Seildurchmesser	24 mm
Seilgeschwindigkeit	0-56 m/min

Die Winde zeichnet sich durch ihre kompakte, montagefreundliche Bauweise aus. Bei der Freifalleinrichtung wird sowohl die Kupplungs- als auch die Bremsfunktion über eine Arbeitsbremse realisiert. Diese Bremse ist eine verschleißarme, wartungsfreie Lamellenbremse in kompakter Bauweise.



Pfahlwinde mit Freifall

Seilzug (effektiv)	200 kN
Seilzug im Rammtrieb	160 kN
Seildurchmesser	24 mm
Seilgeschwindigkeit	0-56 m/min

Die Winde zeichnet sich durch ihre kompakte, montagefreundliche Bauweise aus. Bei der Freifalleinrichtung wird sowohl die Kupplungs- als auch die Bremsfunktion über eine Arbeitsbremse realisiert. Diese Bremse ist eine verschleißarme, wartungsfreie Lamellenbremse in kompakter Bauweise.

Anmerkungen:

- Die Abbildungen zu den Anwendungsarten (z.B. Vollverdrängerbohren, Endlosschneckenbohren etc.) sind beispielhaft zu verstehen.
- Die Gewichte und Transportabmessungen können je nach Ausstattung abweichen. Die Abbildungen zeigen teilweise Optionen, die im Standardlieferungsumfang nicht enthalten sind.

Abmessungen

Standard

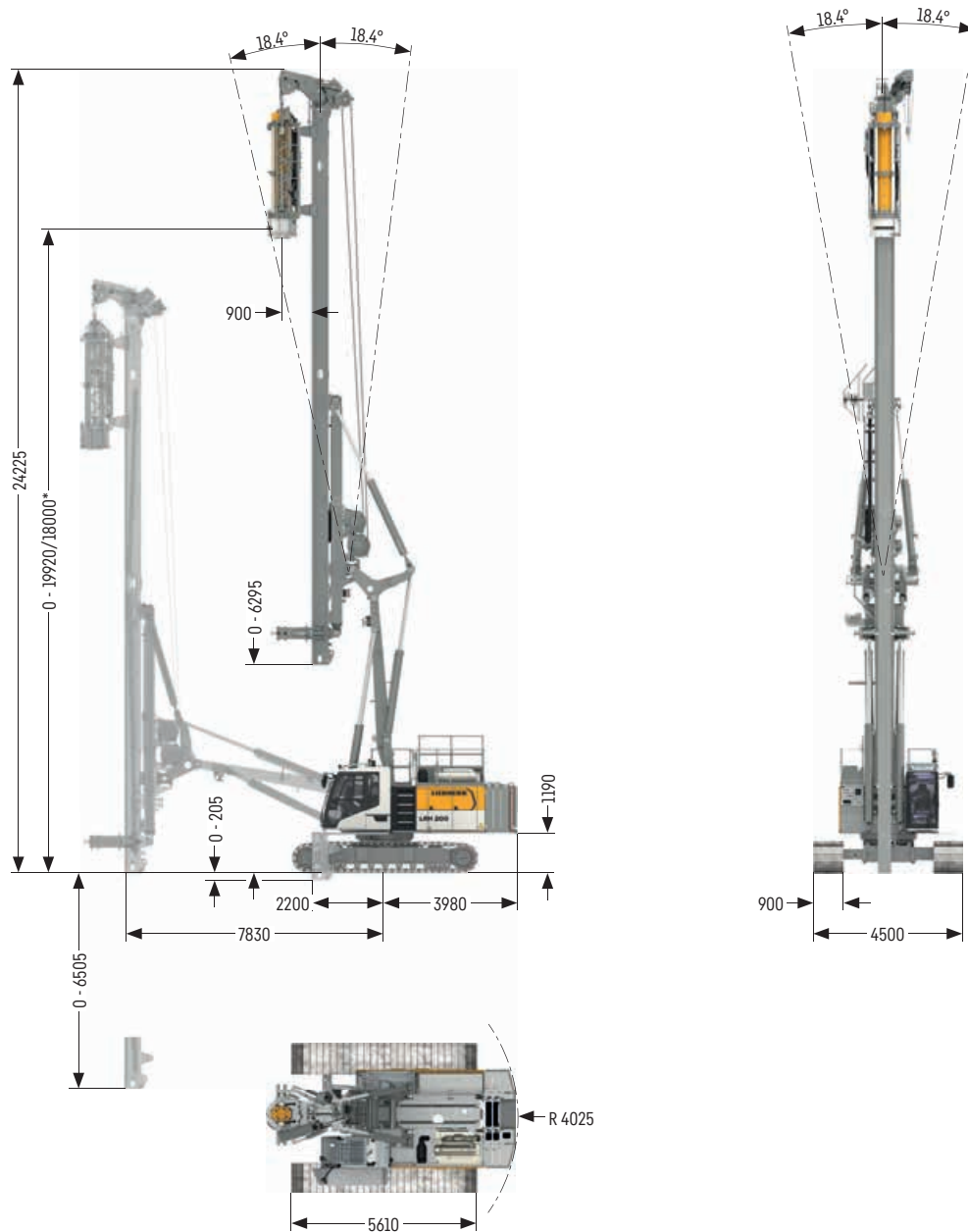

Dienstgewichte

Gesamtgewicht mit Hammer H 6-6 t 81.0

Gesamtgewicht mit Hammer H 10-100 t 87.5

Die Dienstgewichte beinhalten das Trägergerät LRH 200 und 18 t Ballast.

* Hammer H 10-100

Klappmäkler

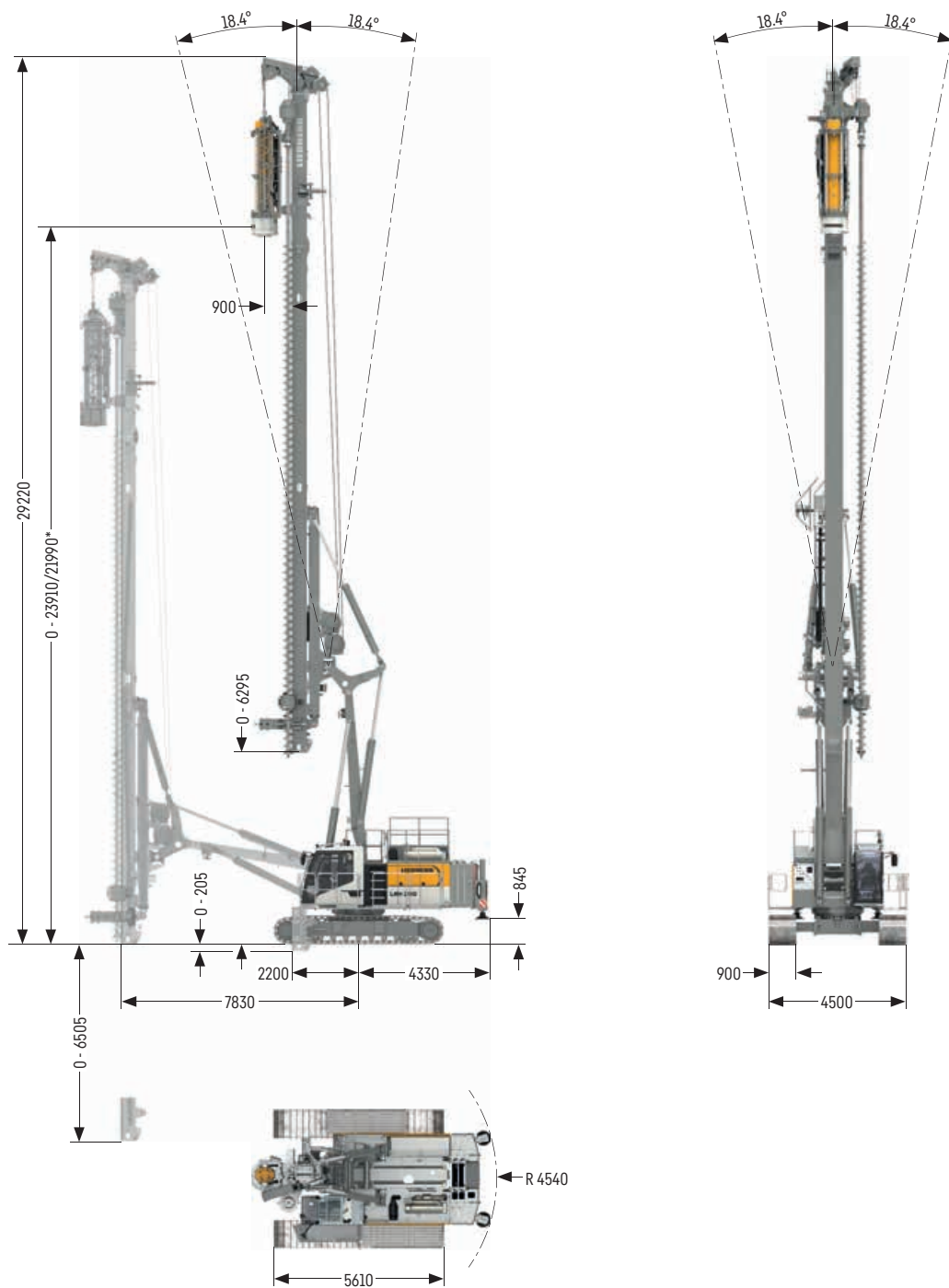

Dienstgewichte

Gesamtgewicht mit Hammer H 6-6	t 84.4
Gesamtgewicht mit Hammer H 10-100	t 90.9

Das Dienstgewicht beinhaltet das Trägergerät LRH 200, Bohrantrieb BA 35 und 18 t Ballast.
* Hammer H 10-100

Bohrausführung

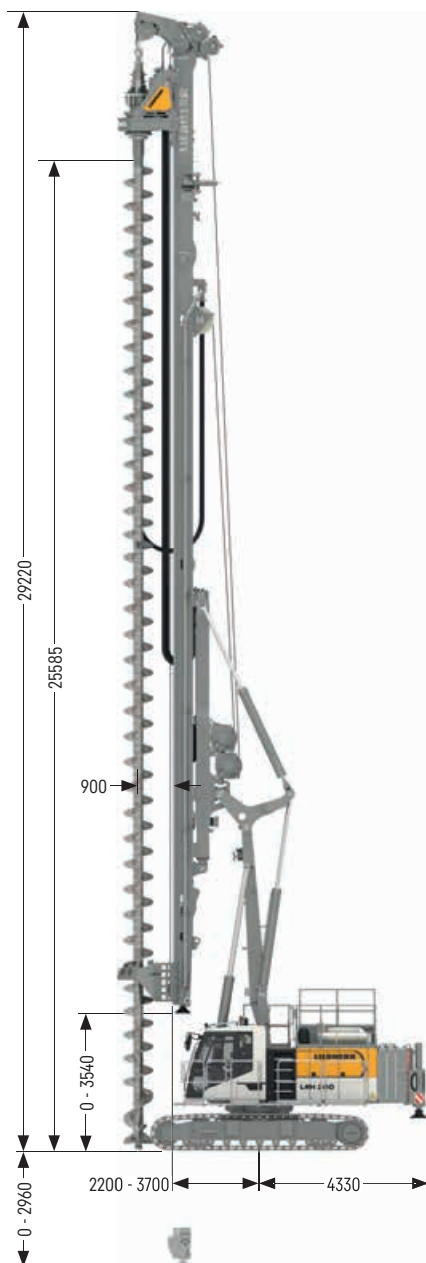

Dienstgewicht

Gesamtgewicht mit 900 mm 3-Steg-Bodenplatten t 90.4

Das Dienstgewicht beinhaltet das Trägergerät LRH 200 inkl. Bohrantrieb BAT 250, Bohrschnecke, Schneckenputzer und 18 t Ballast.

Neigungen für Rammtrieb

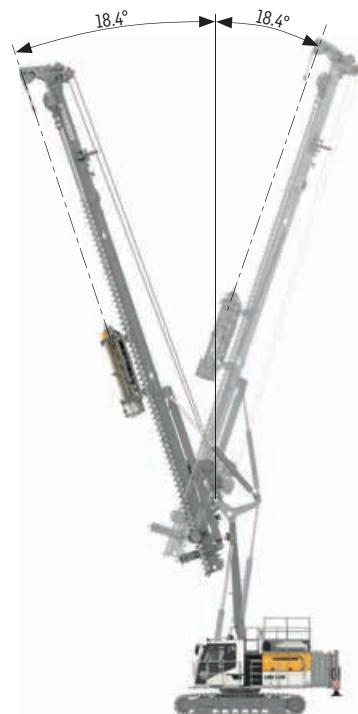

Transportabmessungen und Gewichte

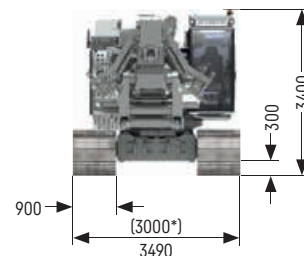
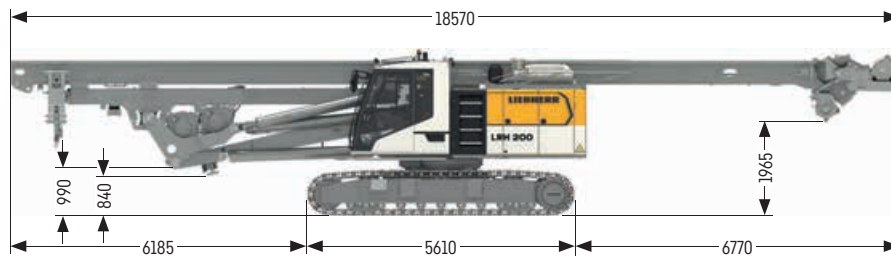

Transport Standard

beinhaltet das Trägergerät (vollgetankt und einsatzbereit) mit Mäkler, ohne Ballast t 53.3

* Mit 700 mm Bodenplatten, ohne Rundumpodest und ohne Geländer

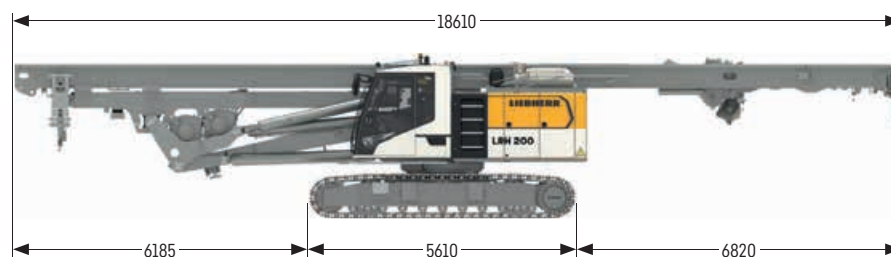

Transport Klappmäkler

beinhaltet das Trägergerät (vollgetankt und einsatzbereit) mit Mäkler, ohne Ballast t 54.9

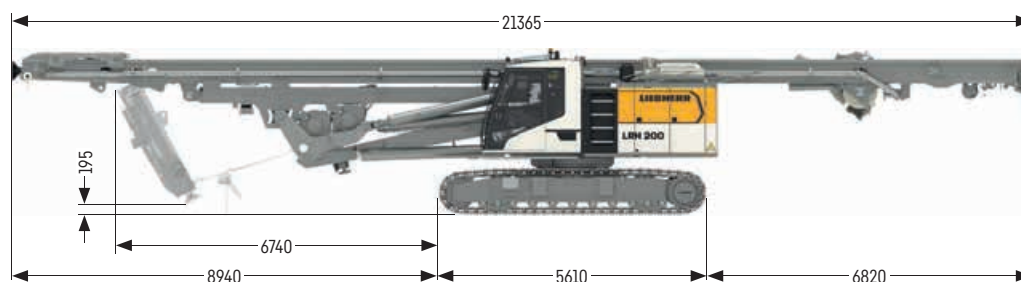

Transport Bohrausführung

beinhaltet das Trägergerät (vollgetankt und einsatzbereit) mit Mäkler, Betonförderleitung und Universalschlitten, ohne Ballast t 57.0

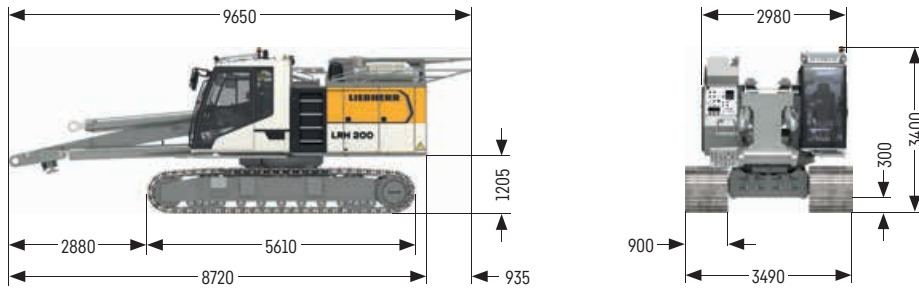

Trägergerät

mit Raupenträgern, ohne Ballast	t 35.7
---------------------------------	--------

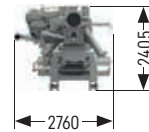
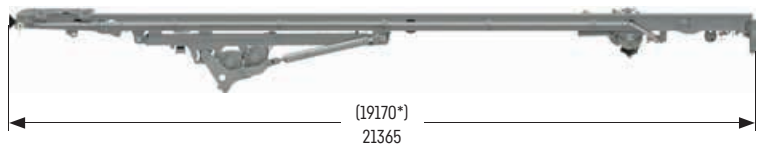
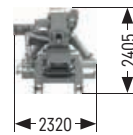

Mäkler

Gewicht Standardmäkler	t 16.9
Gewicht Klappmäkler	t 18.6
Gewicht Bohrausführung	t 21.3

* Mäklerunterteil geklappt

Optionen

Betonförderleitung	t 0.6
Rundpodest mit Geländer	t 0.4

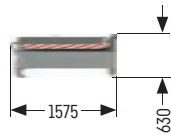

Ballast

Gewicht t 8.0

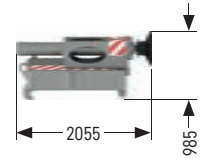
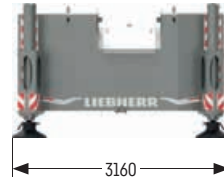

Ballast mit Heckabstützung

Gewicht t 8.0

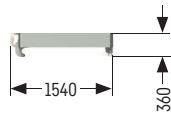
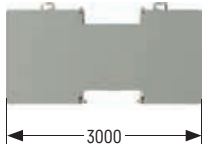

Zwischenplatte

Gewicht t 5.0

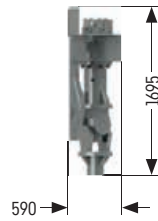
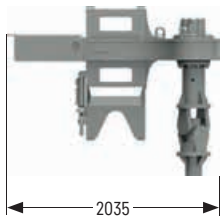

BA 35

Gewicht t 1.4

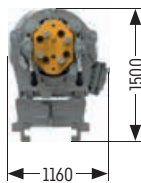
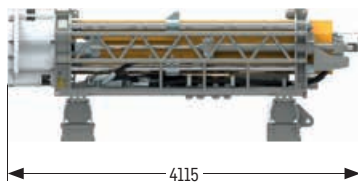

Hammer H 6-6

Gewicht mit 6 t Fallgewicht t 9.7

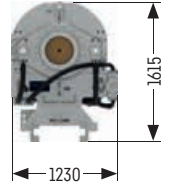
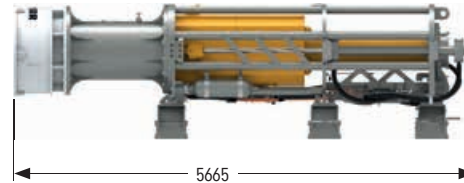

Hammer H 10-100

Gewicht mit 10 t Fallgewicht t 16.2

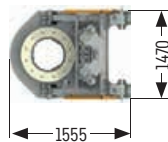
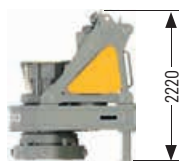

BAT 250

Gewicht t 6.5

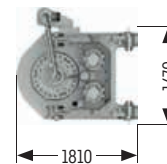
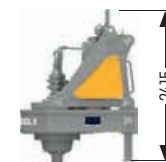

MAT 100.1

Gewicht t 5.7

Hydraulikhammer H 6 und H 10



Leistungsdaten

Hammertyp		H 6-3	H 6-4	H 6-5	H 6-6	H 10-75	H10-100
Fallgewicht	kg	3000	4000	5000	6000	7500	10000
Max. Schlagenergie	kNm	36	48	60	72	90	120
Schlagzahl	Schläge/min	50-150	50-150	50-150	40-150	50-150	50-150
Max. Pfahllänge*	m	24.4	24.4	24.4	24.4	22.5	22.5
Hammergewicht inkl. Schlaghaube und -futter	kg	6700	7700	8700	9700	13700	16200

Diverse Schlaghaubengrößen bis max. 630 mm Durchmesser für den Hammer H6, bis max. 785 mm Durchmesser für den Hammer H 10 sowie quadratische Größen als Standard verfügbar.

Andere Schlaghaubengrößen auf Anfrage

* Bei Ausführung ohne Mäklereiberteil verringert sich die max. Pfahllänge um 5 m.

Vorbohrantrieb BA 35



Leistungsdaten

Drehmoment Bohrantrieb	kNm	0 - 35
Drehzahl Bohrantrieb	U/min	0 - 20
Max. Bohrdurchmesser	mm	0 - 350
Max. Pfahllänge* H 6/H 10	m	23.4/21.5
Max. Bohrtiefe* H 6/H 10	m	17.4/15.4
Zusätzliches Anpressen		Hammergewicht

Andere Bohrdurchmesser auf Anfrage

* Bei Ausführung ohne Mäkleroberteil verringern sich die max. Bohrtiefe und die max. Pfahllänge um 5 m.

Endlosschneckenbohren



Leistungsdaten

Drehmoment Bohrantrieb	kNm	230
Drehzahl Bohrantrieb	U/min	58
Max. Bohrdurchmesser*	mm	1000
Bohrtiefe ohne Kellyverlängerung**	m	24.5
Bohrtiefe mit 10 m Kellyverlängerung**	m	34.5
Max. Ziehkraft	kN	400
Max. Anpresskraft	kN	200

Die angeführten Bohrtiefen berücksichtigen einen Schneckenputzer und ein abgebautes Kardangelenken.

Die angeführten Bohrtiefen beziehen sich auf Standard-Werkzeug und das auf der Darstellung angeführte X-Maß von 395 mm.

* Andere Bohrdurchmesser auf Anfrage

** Bei Ausführung ohne Mäklerteil verringert sich die Bohrtiefe um 5 m.

Vollverdrängerbohren



Leistungsdaten

Drehmoment Bohrantrieb	kNm	230
Drehzahl Bohrantrieb	U/min	58
Max. Bohrdurchmesser*	mm	500
Bohrtiefe ohne Kellyverlängerung**	m	25.2
Bohrtiefe mit 10 m Kellyverlängerung**	m	35.2
Max. Ziehkraft	kN	400
Max. Anpresskraft	kN	200

Die angeführten Bohrtiefen beziehen sich auf Standard-Werkzeug und das auf der Darstellung angeführte X-Maß von 185 mm.

* Andere Bohrdurchmesser auf Anfrage.

** Bei Ausführung ohne Mäkleroberenteil verringert sich die Bohrtiefe um 5 m.

Bodenmischen



Leistungsdaten BAT 250

Drehmoment Bohrantrieb	kNm	230
Drehzahl Bohrantrieb	U/min	58
Max. Mischdurchmesser*	mm	1500
Mischtiefe**	m	24.3
Mischtiefe mit 10 m Kellyverlängerung**	m	34.3
Max. Ziehkraft	kN	400
Max. Anpresskraft	kN	200

Die angeführten Mischtiefen beziehen sich auf Standard-Werkzeug und das auf der Darstellung angeführte X-Maß von 1120 mm beim MAT 100.1 und 570 mm beim BAT 250.

* Andere Mischdurchmesser auf Anfrage.

** Bei Ausführung ohne Mäkloroberteil verringert sich die Mischtiefe um 5 m.



Leistungsdaten MAT 100.1

Drehmoment Bohrantrieb	kNm	95
Drehzahl Bohrantrieb	U/min	100
Max. Mischdurchmesser*	mm	1000
Mischtiefe**	m	24.3
Max. Ziehkraft	kN	400
Max. Anpresskraft	kN	200

Imlochhammerbohren



Leistungsdaten DHR 110

Drehmoment Bohrantrieb	kNm	106
Drehzahl Bohrantrieb	U/min	41
Max. Bohrtiefe	m	25.2
Max. Ziehkraft	kN	400
Max. Anpresskraft	kN	200
Mätklerneigung (nach vorne/nach hinten/seitlich)	°	5.7/18.4/9.5

Anhebemodus



Durch Abstützen des Mäklers auf dem Boden und Ausfahren der Heckabstützzyylinder wird das Trägergerät angehoben. Der Unterwagen kann nun in der Luft gedreht werden, was bei beengten Platzverhältnissen das Bewegen des Rammgerätes erleichtert.

Servicemodus (ohne Anbaugeräte)

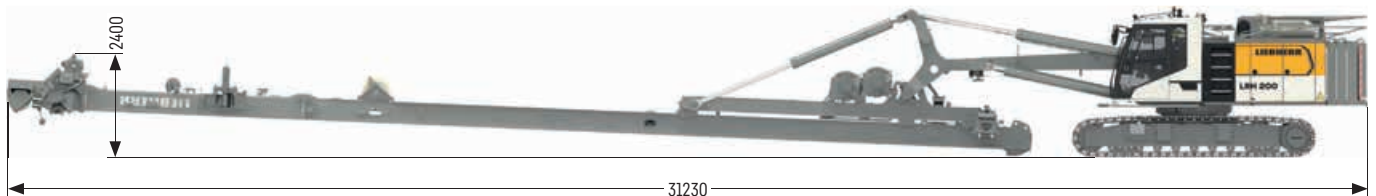

Für Wartungs- und Servicearbeiten an Mäkler und Trägergerät kann der Mäkler nach vorne abgelegt werden. Ein Bewegen/Verfahren des Rammgerätes ist in dieser Position nicht möglich.

Digitalisierung im Spezialtiefbau

Als Spezialtiefbauexperte hat sich Liebherr ein Zusammenspiel aus unterschiedlichsten Assistenzsystemen und Softwarelösungen einfallen lassen, um komplexe Prozesse zu erfassen, auszuwerten und die entsprechenden Nachweise liefern zu können.

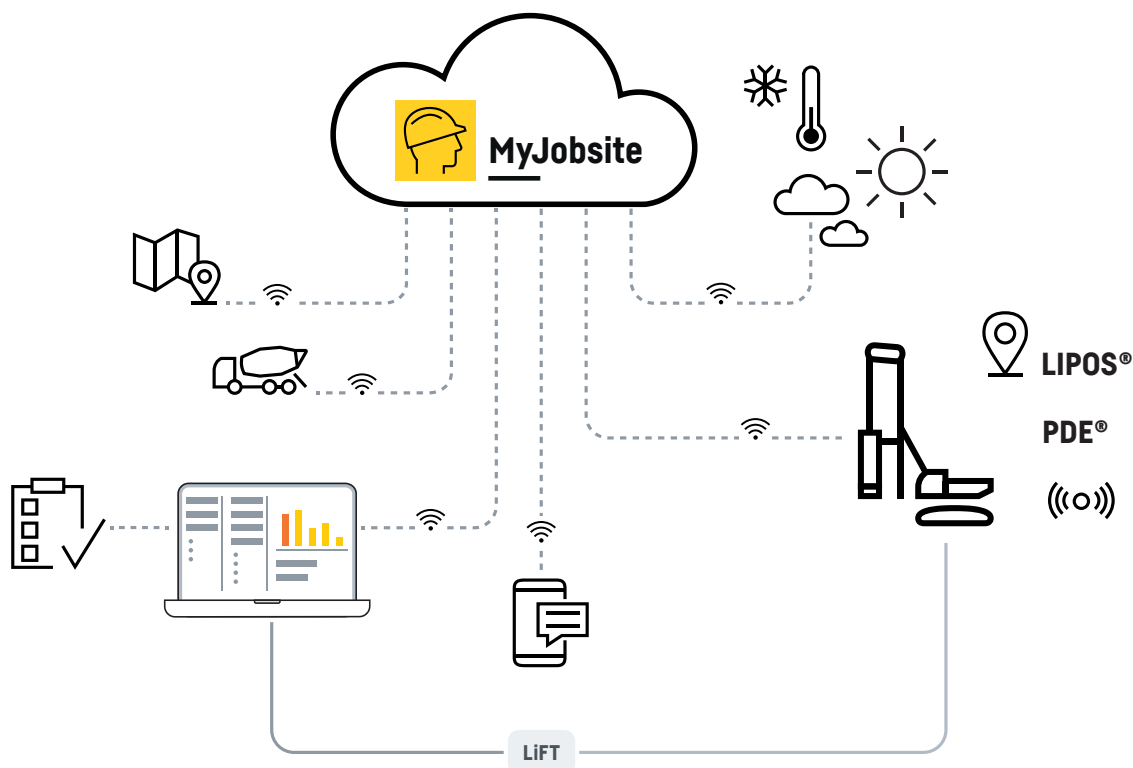

LIPOS – Liebherr-Positionierungssystem

LIPOS ermöglicht mittels werkseitig vorinstallierten Komponenten die direkte Integration der Maschinenkontrollsysteme von Trimble und Leica. Diese Systeme basieren auf moderner DGNSS-Technologie (Differentielles Globales Navigationssatellitensystem) und schaffen so die bestmöglichen Voraussetzungen für ein präzises und effizientes Positionieren von Liebherr-Maschinen und deren Anbauwerkzeugen.

PDE

Mit dem Prozessdatenerfassungssystem PDE lassen sich sämtliche Arbeitsprozesse elektronisch erfassen, visualisieren und aufzeichnen. Die Bedienung und die Darstellung erfolgen über den PDE-Touchscreen in der Fahrerkabine. Die PDE zeichnet sowohl Betriebsdaten aus der Litronic-Steuerung als auch Daten von externen Sensoren auf.

MyJobsite

Mit der Softwarelösung MyJobsite können alle relevanten Prozess-, Maschinen-, Baustellen- und Positionsdaten

(LIPOS) an einem zentralen Ort erfasst, dargestellt, analysiert, verwaltet und ausgewertet werden. Die gesammelten Daten sind bei einer aktiven Internetverbindung über einen Webbrowser abrufbar.

Mit den aufgezeichneten PDE-Daten wie z. B. dem Rammfortschritt des Pfahls pro Schlag, der Gesamtanzahl der Schläge oder der Schlagfrequenz pro Minute wird direkt nach Abschluss eines Arbeitsprozesses automatisch ein Rammprotokoll als Qualitätsnachweis erstellt. Die Parameter der Rammprotokolle können im Vorhinein festgelegt und zugewiesen werden. Die Verwendung von Vorlagen spart bei der Erstellung der Protokolle viel Zeit.

MyJobsite ist DAS Instrument zur Qualitätskontrolle und Dokumentation. Die Datenflut jedes einzelnen Baustellen-tages aus unterschiedlichsten Quellen kann exakt festgehalten und informativ aufbereitet werden. Ungeliebte bürokratische Arbeiten werden auf ein Minimum begrenzt und der Zeitaufwand dafür erheblich reduziert, gleichzeitig wird jedoch die Qualität der Administration maximiert.

Bodendruckanzeige

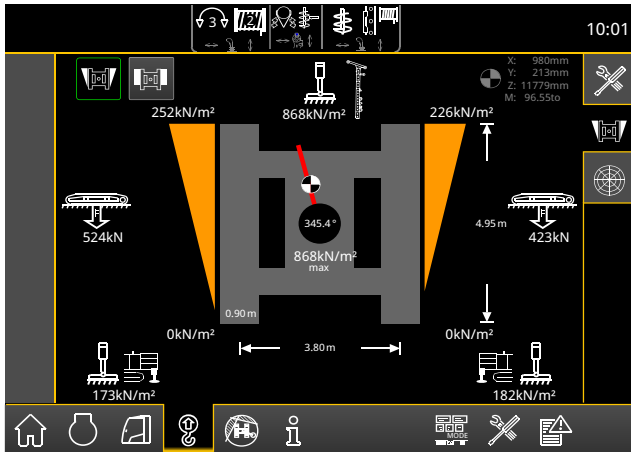

Features

- Der aktuelle Bodendruck wird in Echtzeit berechnet
- Der maximal zulässige Bodendruck kann individuell vorgewählt werden
- Die Auslastung wird kontinuierlich berechnet und auf dem Monitor in der Fahrerkabine angezeigt
- Nähert sich der Bodendruck dem eingestellten Wert, wird eine akustische und optische Warnung ausgegeben

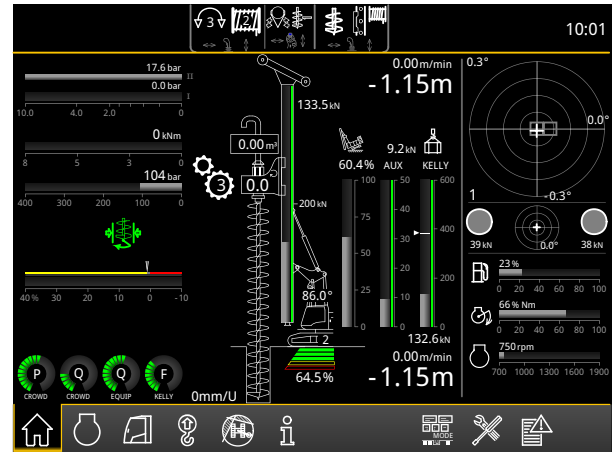

Ihre Vorteile

- Erhöhte Sicherheit auf der Baustelle, da die vorherrschende Bodenbeschaffenheit berücksichtigt wird
- Mehr Fahrerkomfort durch klar angezeigte Informationen und Warnsignale
- Verhinderung von kritischen oder belastenden Situationen
- Benutzerfreundliche und intuitive Bedienung in der Fahrerkabine



Datenprospekt herunterladen



Bitte kontaktieren Sie uns.

Liebherr-Werk Nenzing GmbH · Dr. Hans Liebherr Str. 1 · 6710 Nenzing, Austria
Phone +43 50809 41-473 · foundation.equipment@liebherr.com · www.liebherr.com
facebook.com/LiebherrConstruction