

Radlader für den wirtschaftlichen Tunneleinsatz

# L 550 - L 576

Xpower®

Xpower®

**Generation**

6

**Kipplast**

13.000 – 17.900 kg

**Dieselmotor**

Stufe V



# LIEBHERR

# Autobahntunnel 2-spurig

L 550 – L 576

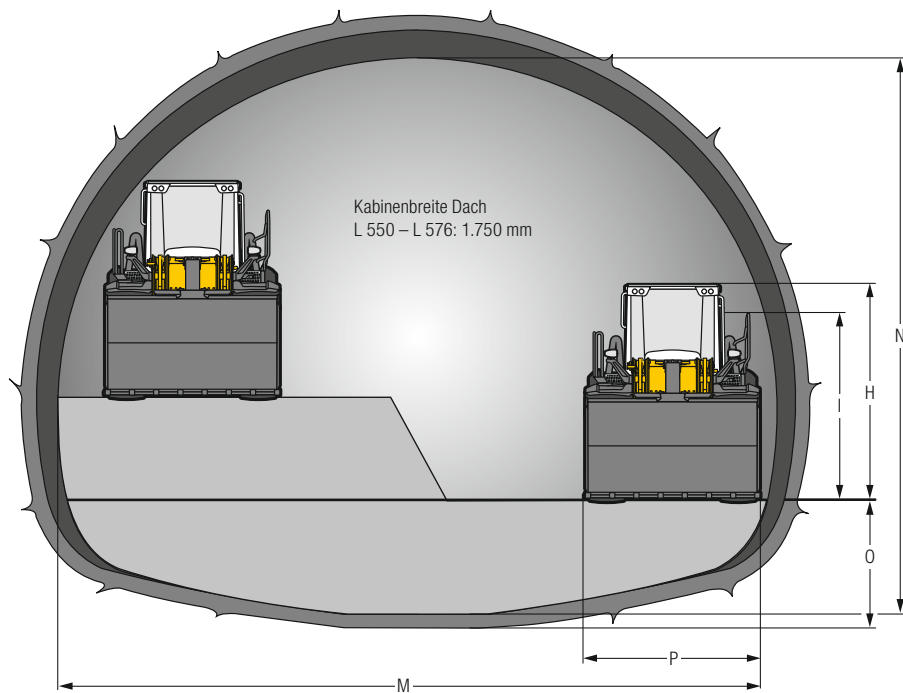
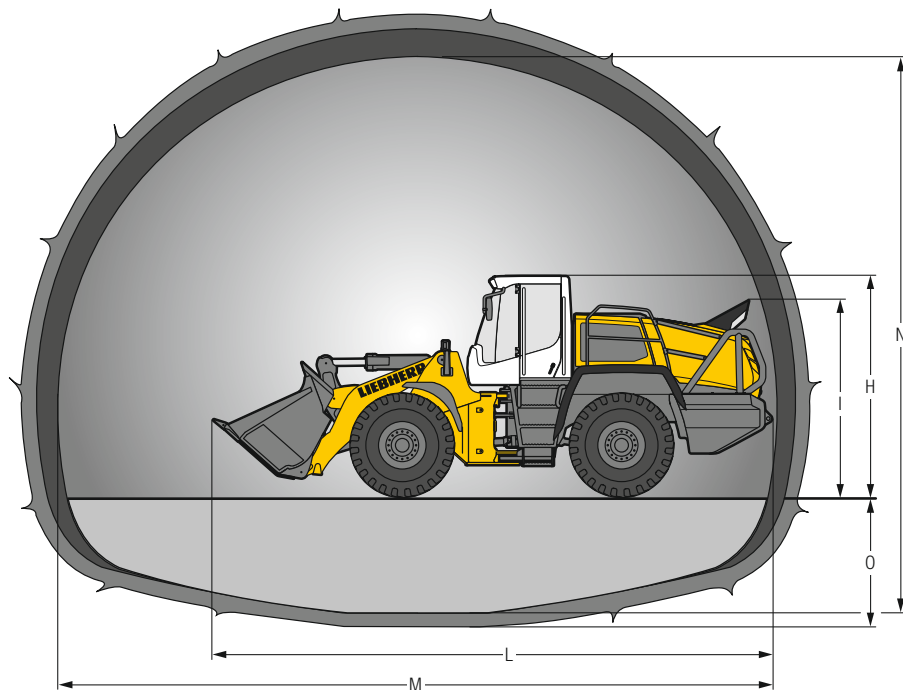

		<b>L 550</b>	<b>L 556</b>	<b>L 566</b>	<b>L 576</b>
<b>H</b>	mm	3.370	3.370	3.590	3.590
<b>I</b>	mm	3.020	3.020	3.200	3.200
<b>L</b>	mm	8.500	8.550	9.280	9.560
<b>M</b>	mm	12.300	12.300	12.300	12.300
<b>N</b>	mm	9.450	9.450	9.450	9.450
<b>O</b>	mm	2.100	2.100	2.100	2.100
<b>P</b>	mm	2.880	2.880	3.000	3.000

Die angegebenen Werte gelten mit HD-Schaufel.

# Technische Daten



## Dieselmotor

	L 550	L 556	L 566	L 576
<b>Dieselmotor</b>	D934 A7	D944 A7	D936 A7	D936 A7
Bauart	Wassergekühlter Reihenmotor mit Ladeluftkühlung			
Zylinder in Reihe	4	4	6	6
Einspritzverfahren	Elektronische Common-Rail-Hochdruckeinspritzung			
Leistung nach ISO 9249/ ECE-R.24	kW/PS 160/218 bei min <sup>-1</sup> 1.800	180/245 1.800	200/272 1.800	215/292 1.800
Nennleistung nach ISO 14396/ ECE-R.120	kW/PS 163/222 bei min <sup>-1</sup> 1.800	183/249 1.800	203/276 1.800	218/296 1.800
Max. Drehmoment nach ISO 14396/ ECE-R.120	Nm 1.248 bei min <sup>-1</sup> 1.100	1.403 1.150	1.914 1.000	1.969 1.000
Hubraum	Liter 7,014	7,964	10,52	10,52
Bohrung/Hub	mm 122/150	130/150	122/150	122/150
<b>Stufe V</b>	Gemäß Verordnung (EU) 2016/1628			
Schadstoff-Emissionswerte	Liebherr-SCR Technologie und geschlossenes Dieselpartikelfiltersystem			
Abgasreinigung	Trockenluftfilter mit Haupt- und Sicherheitselement, Vorabscheider, Wartungsanzeige am Liebherr-Display			
<b>Luftfilteranlage</b>				
<b>Elektrische Anlage</b>				
Betriebsspannung	V 24	24	24	24
Kapazität	Ah 2 x 140	2 x 140	2 x 180	2 x 180
Generator	V/A 28/140	28/140	28/180	28/180
Starter	V/kW 24/7,8	24/7,8	24/7,8	24/7,8



## Fahrtrieb

<b>Stufenloser leistungsverzweigter XPower® Fahrtrieb</b>	
Bauart	Stufenloser XPower® Fahrtrieb vollautomatisiert. Keine Zugkraftunterbrechungen über den gesamten Geschwindigkeitsbereich. Hydrostatische Leistungsverzweigung mit zwei Axialkolben-einheiten. Fahrleistungen identisch für Vor- und Rückwärtsfahrt
Filterung	Filterung für den Fahrtrieb, unabhängig von der Arbeitshydraulik
Steuerung	Steuerung des Fahrtriebs durch Fahrpedal für Zugkraft- und Geschwindigkeitsvorgabe mit integrierter Inchfunktion. Betätigung der Vor- und Rückwärtsfahrt über den Liebherr-Bedienhebel
<b>Fahrgeschwindigkeit</b>	0 – 40 km/h vor- und rückwärts vollautomatisch. Auf Wunsch beliebige Begrenzung der Fahrgeschwindigkeit verfügbar. Geschwindigkeitsangaben sind für die angegebenen Standardbereifungen der jeweiligen Ladertypen gültig!

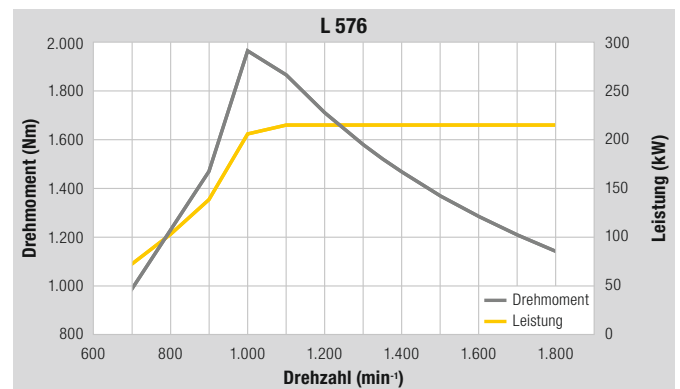
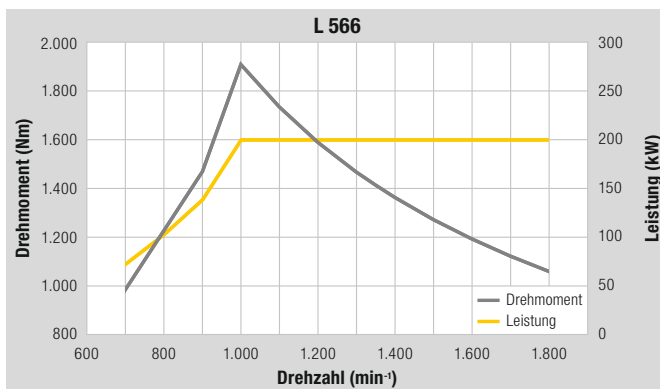
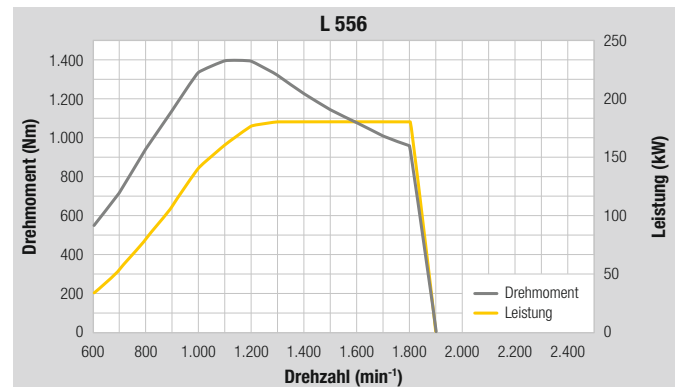
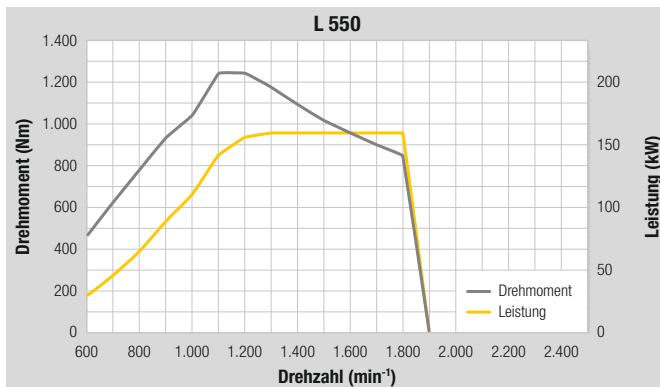

# Technische Daten

## Achsen

	L 550	L 556	L 566	L 576
<b>Allradantrieb</b>				
<b>Vorderachse</b>	Starr			
<b>Hinterachse</b>	Pendelnd gelagert mit 13° Pendelwinkel nach jeder Seite			
Überfahrbare Hindernishöhe	mm 460	442	492	473
	wobei alle 4 Räder Bodenkontakt behalten			
<b>Differentiale</b>	Selbstsperrdifferentiale, automatisch wirkend			
<b>Achsübersetzung</b>	Planetenenantriebe in den Radnaben			
<b>Spurbreite</b>	2.003 mm für alle Bereifungen (L 550, L 556) 2.230 mm für alle Bereifungen (L 566, L 576)			

## Bremsen

<b>Verschleißfreie Betriebsbremse</b>	Selbsthemmung des XPower® Fahrtrients auf alle 4 Räder wirkend und zusätzlich hydraulische Pumpenspeicher-Bremsanlage mit nassen Lamellenbremsen (zwei getrennte Bremskreise)
<b>Feststellbremse</b>	Elektro-hydraulisch betätigte Federspeicher-Scheibenbremse am Getriebe

Die Bremsanlage entspricht den Vorschriften gemäß StVZO.

## Lenkung

<b>Bauart</b>	„Load-Sensing“-Schrägscheiben-Verstellpumpe mit Druckabschneidung und Förderstromregler. Zentrales Knickgelenk mit zwei doppelt wirkenden, gedämpften Lenkzylindern
<b>Knickwinkel</b>	40° nach jeder Seite (L 550, L 556) 38° nach jeder Seite (L 566, L 576)
<b>Notlenkung</b>	Elektro-hydraulisches Notlenkungssystem

## Arbeitshydraulik

	L 550	L 556	L 566	L 576
<b>Bauart</b>	„Load-Sensing“-Schrägscheiben-Verstellpumpe mit Leistungsregler und Förderstromregler, Druckabschneidung im Steuerblock			
<b>Kühlung</b>	Hydraulikölkühlung durch thermostatisch geregelten Lüfter und Ölkühler			
<b>Filterung</b>	Rücklauffilter im Hydrauliktank			
<b>Steuerung</b>	Einhebelsteuerung, elektro-hydraulisch vorgesteuert			
<b>Hubfunktion</b>	Heben, Neutral, Senken Hub- und Senkautomatik über Liebherr-Bedienhebel, Schwimmstellung über Liebherr-Bedienhebel			
<b>Kippfunktion</b>	Einkippen, Neutral, Auskippen Automatische Schaufelrückführung für An- und Auskippen über Liebherr-Bedienhebel			
<b>Max. Fördermenge</b>	l/min. 234	290	290	290
<b>Max. Betriebsdruck</b>				
Z-Kinematik	bar 350	350	350	380

## Arbeitsausrüstung

	L 550	L 556	L 566	L 576
<b>Kinematik-Varianten</b>	Kraftvolle Z-Kinematik mit einem Kippzylinder und Stahlgußquerrohr			
<b>Lagerstellen</b>	Abgedichtet			
<b>Arbeitstaktzeit bei Nennlast</b>	ZK	ZK	ZK	ZK
Heben	s 5,4	5,4	6,1	6,1
Auskippen	s 1,0	1,0	1,2	1,2
Senken (leer)	s 2,9	2,9	3,2	3,2

## Fahrerkabine

<b>Ausführung</b>	Hydraulisch gelagerte, schallgedämmte Spezialkabine mit Lampenträger und Klimakasten in Metall. ROPS-Überschlagschutz nach EN ISO 3471 / EN 474-1 FOPS-Steinschlagschutz nach EN ISO 3449 / EN 474-1, Kat. II Fahrertür mit Schiebefenster, rechte Seite Schiebefenster, Frontscheibe in Panzerverglasung (3-fach VSG-Flachverglasung nach EN 1063 BR4 und EN 356 P6B), Seitenscheiben Einscheibensicherheitsglas ESG, heizbare Heckscheibe ESG, alle Scheiben sind getönt. 3-fach stufenlos verstellbare Lenksäule
<b>Liebherr-Fahrersitz</b>	6-fach verstellbarer, schwingungsgedämpfter Fahrersitz „Komfort“ mit serienmäßiger Sitz-, Tiefen- und Neigungsverstellung (luftgefedert mit Sitzheizung, auf das Fahrergewicht einstellbar), Liebherr-Bedienhebel serienmäßig am Fahrersitz montiert
<b>Heizung und Lüftung</b>	4-Zonen Klimaanlage mit verbesserter Kühlleistung serienmäßig, elektrisch heizbare Heckscheibe, sämtliche Filter sind leicht zugänglich und wechselbar
<b>Vibrationsemissionen:</b>	Hand-Arm-Vibrationen $m/s^2 \leq 2,5$ Ganzkörper-Vibrationen $m/s^2 \leq 0,5$

## Schallpegel

	L 550	L 556	L 566	L 576
<b>Schalldruckpegel nach ISO 6396</b>				
$L_{pA}$ (in der Fahrerkabine) dB(A)	68	68	68	68
<b>Schalleistungspegel nach 2000/14/EG</b>				
$L_{WA}$ (außen) dB(A)	104	104	105	105

## Füllmengen

	L 550	L 556	L 566	L 576
<b>Kraftstoffinhalt</b>	l 280	280	365	365
<b>Harnstofftankinhalt</b>	l 67,5	67,5	67,5	67,5
<b>Motoröl (mit Filterwechsel)</b>	l 26	26	42	42
<b>Pumpenverteilergetriebe</b>	l 1,2	1,2	1,2	1,2
<b>XPower-Getriebe</b>	l 53	53	55	55
<b>Kühlmittel</b>	l 67	67	73	73
<b>Vorderachse</b>	l 35	42	42	58
<b>Hinterachse</b>	l 35	35	42	42
<b>Hydrauliktank</b>	l 105	105	105	105
<b>Hydrauliksystem gesamt</b>	l 175	180	190	190
<b>Klimaanlage R134a</b>	g 1.250	1.250	1.250	1.250

# Abmessungen

## Z-Kinematik

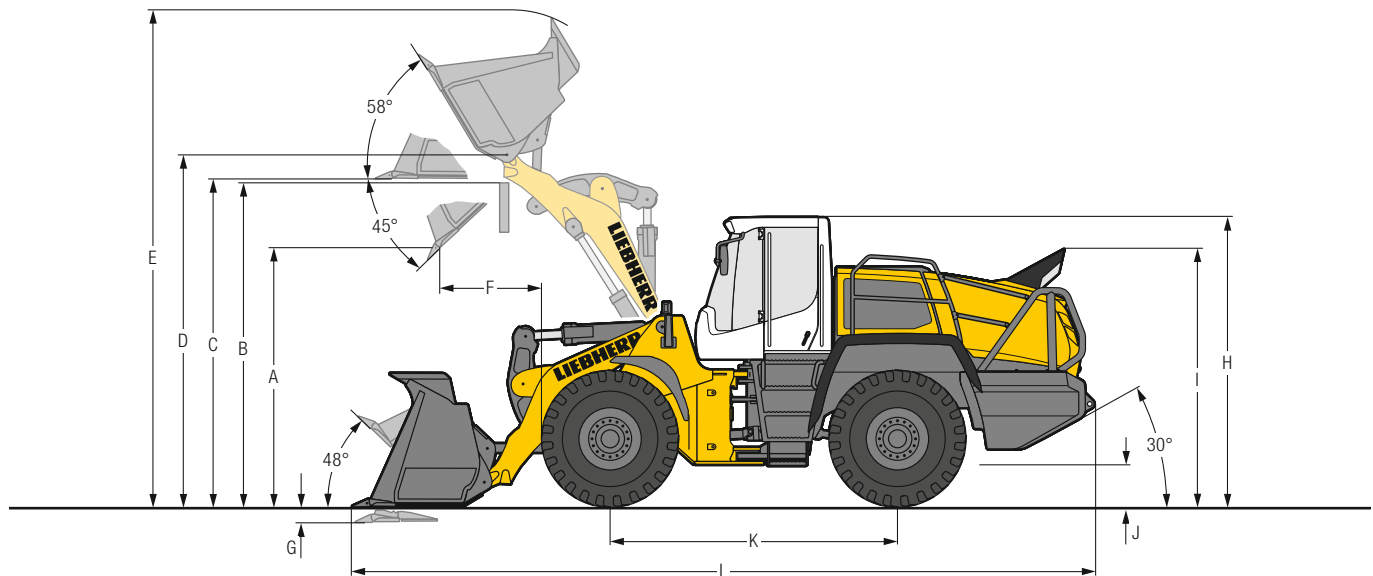

### Ladeschaufel



	L 550		L 556		L 566		L 576		
	ZK	ZK	ZK	ZK	ZK	ZK	ZK	ZK	
<b>Ladegerometrie</b>									
<b>Schneidwerkzeug</b>	Z+USM	DZ	Z+USM	DZ	Z+USM	DZ	Z+USM	DZ	
<b>Hubgerüstlänge</b>	mm	2.700	2.700	2.700	2.700	2.920	2.920	3.050	
<b>Schaufelinhalt lt. ISO 7546 **</b>	m <sup>3</sup>	3,4	3,1	3,7	3,4	4,2	3,7	4,7	
<b>Spezifisches Materialgewicht</b>	t/m <sup>3</sup>	1,8	1,8	1,8	1,8	1,8	1,8	1,8	
<b>Schaufelbreite</b>	mm	2.880	2.880	2.880	2.880	3.000	3.230	3.000	
<b>A Schütthöhe bei max. Hubhöhe und 45° Auskippwinkel</b>	mm	3.020	3.090	2.970	3.020	3.205	3.130	3.355	
<b>B Überschüttbare Höhe</b>	mm	3.700	3.700	3.700	3.700	3.900	3.900	4.100	
<b>C Max. Höhe Schaufelboden</b>	mm	3.875	3.875	3.875	3.875	4.050	4.050	4.270	
<b>D Max. Höhe Schaufeldrehpunkt</b>	mm	4.150	4.150	4.150	4.150	4.360	4.360	4.580	
<b>E Max. Höhe Schaufeloberkante</b>	mm	5.785	5.725	5.855	5.785	6.120	5.900	6.440	
<b>F Reichweite bei max. Hubhöhe und 45° Auskippwinkel</b>	mm	1.025	990	1.075	1.025	1.190	1.270	1.135	
<b>G Schürftiefe</b>	mm	80	80	80	80	100	100	100	
<b>H Höhe über Fahrerkabine</b>	mm	3.370	3.370	3.370	3.370	3.590	3.590	3.590	
<b>I Höhe über Auspuff</b>	mm	3.020	3.020	3.020	3.020	3.200	3.200	3.200	
<b>J Bodenfreiheit</b>	mm	490	490	490	490	535	535	540	
<b>K Achsabstand</b>	mm	3.500	3.500	3.500	3.500	3.560	3.560	3.630	
<b>L Gesamtlänge</b>	mm	8.555	8.475	8.625	8.555	9.280	9.380	9.560	
<b>Wenderadius über Reifen</b>	mm	6.160	6.160	6.160	6.160	6.700	6.700	6.790	
<b>Wenderadius über Schaufelaußenkante</b>	mm	6.840	6.820	6.860	6.840	7.380	7.400	7.540	
<b>Ausbrechkraft (SAE)</b>	kN	165	160	175	170	200	185	200	
<b>Kipplast gerade *</b>	kg	14.750	14.550	16.250	16.050	18.500	18.000	20.500	
<b>Kipplast voll eingeknickt *</b>	kg	13.000	12.750	14.250	14.000	16.200	15.700	17.900	
<b>Einsatzgewicht *</b>	kg	19.500	19.740	20.550	20.780	25.300	25.600	26.900	
<b>Reifendimension</b>		23.5R25 L5				26.5R25 L5			

\* Die angegebenen Werte gelten mit der oben angeführten Bereifung, inklusive aller Schmierstoffe, vollem Kraftstofftank, ROPS/FOPS-Kabine und Fahrer. Reifendimension und Zusatzausrüstungen verändern Einsatzgewicht und Kipplast. (Kipplast voll eingeknickt nach ISO 14397-1)

\*\* Der Schaufelinhalt kann in der Praxis um ca. 10 % größer sein, als es die Berechnung laut Norm ISO 7546 vorschreibt. Der Schaufelfüllungsgrad ist vom jeweiligen Material abhängig.

= HD-Schaufel mit Zähnen und Unterschraubmesser mit geradem Boden für Direktanbau

= Felsschaufel mit schrägem Boden für Direktanbau

ZK = Z-Kinematik

Z+USM = Angeschweißte Zahnhalter mit aufgesteckten Zahnschneiden und Unterschraubmesser

DZ = Felsschaufel mit Deltaschneide, angeschweißte Zahnhalter mit aufgesteckten Zahnschneiden und geschraubten Zwischenzahnsegmenten

# Schaufelauswahl

## Schüttgewichte und Richtwerte für den Schaufelfüllungsgrad

		t/m <sup>3</sup>	%			t/m <sup>3</sup>	%			t/m <sup>3</sup>	%
<b>Kies</b>	feucht	1,9	105	<b>Erde</b>	trocken	1,3	115	<b>Glasabfälle</b>	gebrochen	1,4	100
	trocken	1,6	105		nass ausgehoben	1,6	110		ganz	1,0	100
	gebrochen, Split	1,5	100	<b>Mutterboden</b>		1,1	110	<b>Kompost</b>	trocken	0,8	105
<b>Sand</b>	trocken	1,5	105	<b>Basalt</b>		1,95	100	nass	1,0	110	
	nass	1,9	110	<b>Granit</b>		1,8	95	<b>Hackschnitzel/Sägespäne</b>		0,5	110
<b>Kiessand</b>	trocken	1,7	105	<b>Sandstein</b>		1,6	100	<b>Papier</b>	geschreddert/lose	0,6	110
	nass	2,0	100	<b>Schiefer</b>		1,75	100	Altpapier/Karton		1,0	110
<b>Sand/Ton</b>		1,6	110	<b>Bauxit</b>		1,4	100	<b>Kohle</b>	schwer	1,2	110
<b>Ton</b>	natürlich	1,6	110	<b>Kalkstein</b>		1,6	100	leicht		0,9	110
	hart	1,4	110	<b>Gips</b>	gebrochen	1,8	100	<b>Müll</b>	Hausmüll	0,5	100
<b>Ton/Kies</b>	trocken	1,4	110	<b>Koks</b>		0,5	110	Sperrmüll		1,0	100
	nass	1,6	100	<b>Schlacke</b>	gebrochen	1,8	100				

## Bereifung



### Reifentypen

	Dimension und Profildcode	Veränderung Einsatzgewicht kg	Lader-Breite über Reifen mm	Veränderung der Vertikalmaße* mm	Einsatz
<b>L 550 XPower®/L 556 XPower®</b>					
Michelin	23.5R25 XLD D2A L5	0	2.670	0	Fels, Untertage (befestigter Untergrund)
Bridgestone	23.5R25 VSDT L5	238	2.670	29	Fels, Untertage (befestigter Untergrund)
Goodyear	23.5R25 RT-5D L5	208	2.660	29	Fels, Untertage (befestigter Untergrund)
<b>L 566 XPower®/L 576 XPower®</b>					
Michelin	26.5R25 XLD D2A L5	0	2.970	0	Fels, Untertage (befestigter Untergrund)
Bridgestone	26.5R25 VSDT L5	342	2.970	12	Fels, Untertage (befestigter Untergrund)
Goodyear	26.5R25 RT-5D L5	312	2.990	25	Fels, Untertage (befestigter Untergrund)

\* Die angegebenen Werte sind theoretische Angaben und können in der Praxis abweichen.

Die Verwendung von Pannenschutz (Reifen-Ausschäumung) oder Reifenschutzketten ist mit der Liebherr-Werk Bischofshofen GmbH abzustimmen.

# Kipplast, warum ist sie wichtig?



## Was ist Kipplast?

Die Last im Lastschwerpunkt der Ausrüstung, die den Radlader gerade über die Vorderachse zum Kippen bringt! Dabei befindet sich der Radlader in der statisch ungünstigsten Position, d. h. Hubgerüst in waagrechter Position bei voll eingeknicktem Radlader.

## Die Nenn- oder Nutzlast.

Die Nennlast darf 50% der geknickten Kipplast nicht überschreiten! Das entspricht einem Sicherheitsfaktor von 2,0.

## Der maximal anbaubare Schaufelinhalt.

Der anbaubare Schaufelinhalt wird über die Kipplast und die Nennlast ermittelt!

$$\text{Nennlast} = \frac{\text{Kipplast geknickt}}{2}$$

$$\text{Schaufelinhalt} = \frac{\text{Nennlast (t)}}{\text{spez. Materialgewicht (t/m}^3\text{)}}$$

## Sie können mit Umweltschutz Geld verdienen!



### Rein in den Sparmodus mit dem Liebherr-Spritsparrechner

100% Leistung bei bis zu 30% weniger Kraftstoffverbrauch – der Liebherr-Spritsparrechner zeigt, wie viel Sprit gegenüber vergleichbaren Maschinen gespart werden kann. Schnell und unkompliziert bietet die frei verfügbare Online-Anwendung eine Übersicht über die Spritersparnis in Euro im Jahr. Als Berechnungsgrundlage wird hierfür der durchschnittliche Spritverbrauch, die Betriebsstunden pro Jahr sowie der aktuelle Spritpreis herangezogen. Das Einsparpotential beim Einsatz eines Liebherr-Radladers ist beeindruckend, überzeugen Sie sich selbst!

	Ø Liter/Stunde*
<b>L 526: 2,1 m<sup>3</sup></b>	6,2
<b>L 538: 2,6 m<sup>3</sup></b>	6,9
<b>L 546: 2,8 m<sup>3</sup></b>	7,0
<b>L 550: 3,4 m<sup>3</sup></b>	9,1
<b>L 556: 3,7 m<sup>3</sup></b>	9,9
<b>L 566: 4,2 m<sup>3</sup></b>	12,2
<b>L 576: 4,7 m<sup>3</sup></b>	12,8
<b>L 580: 5,2 m<sup>3</sup></b>	13,9
<b>L 586: 6,0 m<sup>3</sup></b>	16,5

\* Radlader im Einsatz mit kundenspezifischer Maschinenausführung. Durchschnittsdaten aus LiDAT, ermittelt am 12.10.2021.



Jetzt live erleben, wie viel Sprit Sie sparen können!  
[www.encyplus.liebherr.com](http://www.encyplus.liebherr.com)

# Ausstattung

 <b>Basisradlader</b>	L 550	L 556	L 566	L 576
Anfahrerschutz heckseitig	+	+	+	+
Automatische Zentralschmieranlage	+	+	+	+
Batterie Hauptschalter (abschließbar)	•	•	•	•
Elektronische Zugkraftregulierung für schwierige Bodenverhältnisse	•	•	•	•
Fahrscheinwerfer am Vorderwagen LED	•	•	•	•
Fahrscheinwerfer (mit Zusatzscheinwerfer) am Vorderwagen LED	+	+	+	+
Fahrschwingungsdämpfer	•	•	•	•
Feststellbremse	•	•	•	•
Feuerlöscher 6 kg	•	•	•	•
Flusensieb für Kühler	+	+	+	+
Geschwindigkeitsbegrenzung 20 km/h werkseitig voreingestellt	+	+	+	+
Geschwindigkeitsbegrenzung $V_{MAX}$ über Taste an Bedieneinheit einstellbar	•	•	•	•
Harnstofftank	•	•	•	•
Isolierung vom Turbolader	+	+	+	+
Kaltstart-Vorglühanlage	•	•	•	•
Kennzeichenleuchte hinten	+	+	+	+
Kombinierte Inch-Bremsenrinne	•	•	•	•
Kraftstoffvorfilter	•	•	•	•
Kraftstoffvorfilter mit Vorwärmung	+	+	+	+
Kühler grobmaschig	+	+	+	+
Kühlwasservorwärmung 230 V	+	+	+	+
Lamellen-Selbstsperrdifferential in beiden Achsen	•	•	•	•
Lampenträger in Stahlausführung mit Schutzgitter	+	+	+	+
Lampenträger in Stahlausführung mit Zusatzscheinwerfer und Schutzgitter	•	•	•	•
Liebherr-Bio-Ölbefüllung	+	+	+	+
Liebherr-SCR Technologie inkl. Dieselpartikelfilter	•	•	•	•
Lüfterantrieb reversierbar	+	+	+	+
Nachlaufautomatik	+	+	+	+
Radkastenverbreiterung	+	+	+	+
Rammschutz	•	•	•	•
Scheinwerfer Halogen (doppelt auf der Motorhaube)	+	+	+	+
Scheinwerfer LED (doppelt auf der Motorhaube)	•	•	•	•
Standheizung (Zusatzheizung mit Motorvorwärmung)	+	+	+	+
Staubschutz für Lichtmaschine	+	+	+	+
Türen und Motorhaube abschließbar	•	•	•	•
Unterfahrerschutz hinten	+	+	+	+
Unterfahrerschutz vorne	+	+	+	+
Vorabscheider TOP AIR	•	•	•	•
Werkzeugkasten mit Werkzeugsatz	•	•	•	•
Wiegeeinrichtung Liebherr mit „Truck Payload Assist“ (nicht eichfähig)	+	+	+	+
Zugvorrichtung	•	•	•	•
Zusatzgeländer links	•	•	•	•
Zusatzgeländer rechts	+	+	+	+

 <b>Ausrüstung</b>	L 550	L 556	L 566	L 576
Arbeitshydrauliksperrung	•	•	•	•
Automatische Schaufelrückführung programmierbar	•	•	•	•
Druckentlastung für hydraulische Zusatzfunktion	•	•	•	•
Endlagendämpfung	+	+	+	+
Hub- und Senkautomatik programmierbar	•	•	•	•
Hubgerüst Z-Kinematik	•	•	•	•
Hydraulische Schnellwechseleinrichtung	+	+	+	+
Kippgeschwindigkeit, einstellbar	•	•	•	•
Kippzylinder-Kolbenstangenschutz	•	•	•	•
Ladeschaufeln inkl. diverse Schneidwerkzeuge	+	+	+	+
Rohrbruchsicherung	+	+	+	+
Schwimmstellung	•	•	•	•
Visualisierung der Ausrüstungsstellung	•	•	•	•
1. elektro-hydraulisch, proportionale Zusatzfunktion, Fördermengen einstellbar	+	+	+	+
2. elektro-hydraulisch, proportionale Zusatzfunktion, Fördermengen einstellbar	+	+	+	+





## Fahrerkabine

	L 550	L 556	L 566	L 576
Adapterplatte für zusätzliche Befestigungsmöglichkeiten auf der Multifunktionsschiene	+	+	+	+
Adaptive Arbeitsbeleuchtung	+	+	+	+
Aufstiegshilfe zur Frontscheibenreinigung	•	•	•	•
Außenspiegel elektrisch verstell- und beheizbar	+	+	+	+
Außenspiegel klapp- und verstellbar	•	•	•	•
Betriebsstundenzähler (in Anzeigeneinheit integriert)	•	•	•	•
Betriebsstundenzähler (mechanisch)	+	+	+	+
Elektronische Wegfahrsperrung mit Code	+	+	+	+
Elektronische Wegfahrsperrung mit Schlüssel mit/ohne Fahreridentifikation	+	+	+	+
Fahrerbox links	•	•	•	•
Fahrerkabine ohne Lenkrad/Lenksäule (keine Straßenzulassung erhältlich) – Joysticklenkung only	+	+	+	+
Fahrersitz „Komfort“ – luftgefedert mit Sitzheizung	•	•	•	•
Fahrersitz „Premium“ – aktiv gefedert mit Sitzklimatisierung, Sitzheizung und Kopfstütze	+	+	+	+
Feinstaubfilter F7	•	•	•	•
Feuerlöscher in Fahrerkabine 2 kg	+	+	+	+
Heckscheibenheizung elektrisch	•	•	•	•
Hupe über Taste am Liebherr-Bedienhebel integriert	+	+	+	+
Innenspiegel rechts	•	•	•	•
Innenspiegel links und rechts	+	+	+	+
Integriertes Reifendruck-Überwachungssystem	+	+	+	+
Joysticklenkung	+	+	+	+
Kabinen-Bodenmatte	•	•	•	•
Kleiderhaken (2 Stück)	•	•	•	•
Klimaanlage	•	•	•	•
Klimaautomatik	+	+	+	+
Kühlbox	+	+	+	+
Lenksäule 3-fach stufenlos verstellbar (höhenverstell-, knick- und neigbar)	•	•	•	•
Lenkungsstabilisierung	•	•	•	•
LiDAT Gesamtnutzung 1 Jahr (gebührenfrei)	•	•	•	•
Liebherr-Bedienhebel mit Mini-Joystick für 1. und 2. elektrohydraulisch, proportionale Zusatzfunktion mitschwingend am Fahrersitz	+	+	+	+
Liebherr-Bedienhebel mitschwingend am Fahrersitz (inkl. Kick-down, Fahrtrichtungswahl)	•	•	•	•
Liebherr-Mehrhebelsteuerung mitschwingend am Fahrersitz (inkl. Kick-down, Fahrtrichtungswahl)	+	+	+	+
Liebherr-Schlüssel mit Fernbedienung mit Coming Home / Leaving Home Funktion	+	+	+	+
Premiumdisplay (Touchscreen), höhenverstell- und schwenkbar	•	•	•	•
Radioeinbau-Vorbereitung	+	+	+	+
Radio Liebherr „Komfort“ (USB/AUX/BLUETOOTH/Freisprechfunktion)	+	+	+	+
Radio Liebherr „Standard“ (USB/AUX)	+	+	+	+

- = Standard
- + = Option
- = nicht erhältlich



## Fahrerkabine

	L 550	L 556	L 566	L 576
Rundumkennleuchte schwenkbar/starr	+	+	+	+
Schallgedämmte ROPS/FOPS-Spezialkabine inkl. Panzerglas	•	•	•	•
Schallgedämmte ROPS/FOPS-Kabine	+	+	+	+
Schaufelrückführung über Taste am Liebherr-Bedienhebel integriert	+	+	+	+
Scheibenwischer- und Waschanlage	•	•	•	•
Scheibenwischer-Tipp-Wisch über Taste	+	+	+	+
Scheinwerfer hinten einfach Halogen/LED	+	+	+	+
Scheinwerfer hinten zweifach LED	•	•	•	•
Scheinwerfer hinten dreifach LED	+	+	+	+
Scheinwerfer vorne zweifach Halogen	+	+	+	+
Scheinwerfer vorne zweifach LED	•	•	•	•
Schiebefenster links/rechts	•	•	•	•
Schonbezug für Fahrersitz	+	+	+	+
Schutzdach für die Fahrerkabine	+	+	+	+
Schutzgitter für die Frontscheibe	+	+	+	+
Sonnenrollo hinten	+	+	+	+
Sonnenrollo vorne	•	•	•	•
Steckdose 12 V	•	•	•	•
USB-Steckdose	•	•	•	•
Verbandskasten	+	+	+	+
Vorbereitung Schutzbelüftungs- bzw. Staubfilteranlage	+	+	+	+
Weitwinkelspiegel	+	+	+	+
Zigarettenanzünder	•	•	•	•
2in1-Lenkung – umschaltbar	+	+	+	+



## Sicherheit

	L 550	L 556	L 566	L 576
Aktive Personenerkennung heckseitig	+	+	+	+
Dachkamera zur Frontraumüberwachung (mit Kamera-Liebherr über Liebherr-Display)	+	+	+	+
Länderspezifische Ausführungen	+	+	+	+
Notlenkanlage	•	•	•	•
Rückfahrhindernismelder	+	+	+	+
Rückfahrwarneinrichtung akustisch	•	•	•	•
Rückfahrwarneinrichtung optisch	+	+	+	+
Rückraumüberwachung mit Kamera (mit Kamera-Liebherr über Liebherr-Display)	•	•	•	•
Skyview 360°	+	+	+	+

Weitere Informationen entnehmen Sie bitte der Broschüre „Assistenzsysteme für Radlader“ oder finden Sie hier:



Hier finden Sie unsere Radlader-Broschüren auch als Download:



